

STEEL 鉄鋼製品



アクチュエーター
 作動：エアレスクローズ（スプリングリターン）
 空気操作圧力：0.4~0.7MPa

ボール弁式緊急遮断弁(ダクタイル製)

Ductile Iron Pneumatic Actuator Operated Ball Valve

製品種別：緊急遮断弁

Category：Emergency Shut-off Valve

LEV-280-S
 LEV-281-S

サイズ Size	20A~100A	
接続規格 Connection	JIS 20K RF JIS 10K RF	
主要流体名 Main Fluid	LPG	適用法規等 Applicable Regulation

仕様 Specification

設計圧力 Design Pressure	1.8MPa 1.2MPa	設計温度 Design Temp.	-5~40℃
耐圧試験圧力 Hydrostatic Testing Pressure	2.7MPa 2.0MPa	気密試験圧力 Leakage Testing Pressure	1.8MPa 1.2MPa

上段：LEV-280-S
 下段：LEV-281-S

材質 Material

Body	FCD-S	Seat Ring	PTFE
Body Cap	FCD-S	Gland Packing	PTFE
Ball	SUS304	Actuator	ADC12
Stem	SUS304		

サイズ (Size)	d	L	D	H	I	アクチュエーター形式	重量 Weight	製品コード Code	適用法規
20A	20	152	100	227	348	MZ-06S	7.0 kg	LEV-280-S-00-020	認定品
25A	25	165	125	239	348	MZ-06S	8.4 kg	LEV-280-S-00-025	
40A	38	190	140	298	428	MZ-08S	16 kg	LEV-280-S-00-040	
50A	51	216	155	307	428	MZ-08S	19 kg	LEV-280-S-00-050	
80A	76	283	200	403	543	MZ-11S	38 kg	LEV-280-S-00-080	
100A	102	305	225	427	654	MZ-12S	57 kg	LEV-280-S-00-100	
25A	25	127	125	239	348	MZ-06S	8 kg	LEV-281-S-00-025	認定品
40A	38	165	140	298	428	MZ-08S	15 kg	LEV-281-S-00-040	
50A	51	178	155	307	428	MZ-08S	17 kg	LEV-281-S-00-050	
80A	76	203	185	403	543	MZ-11S	35 kg	LEV-281-S-00-080	

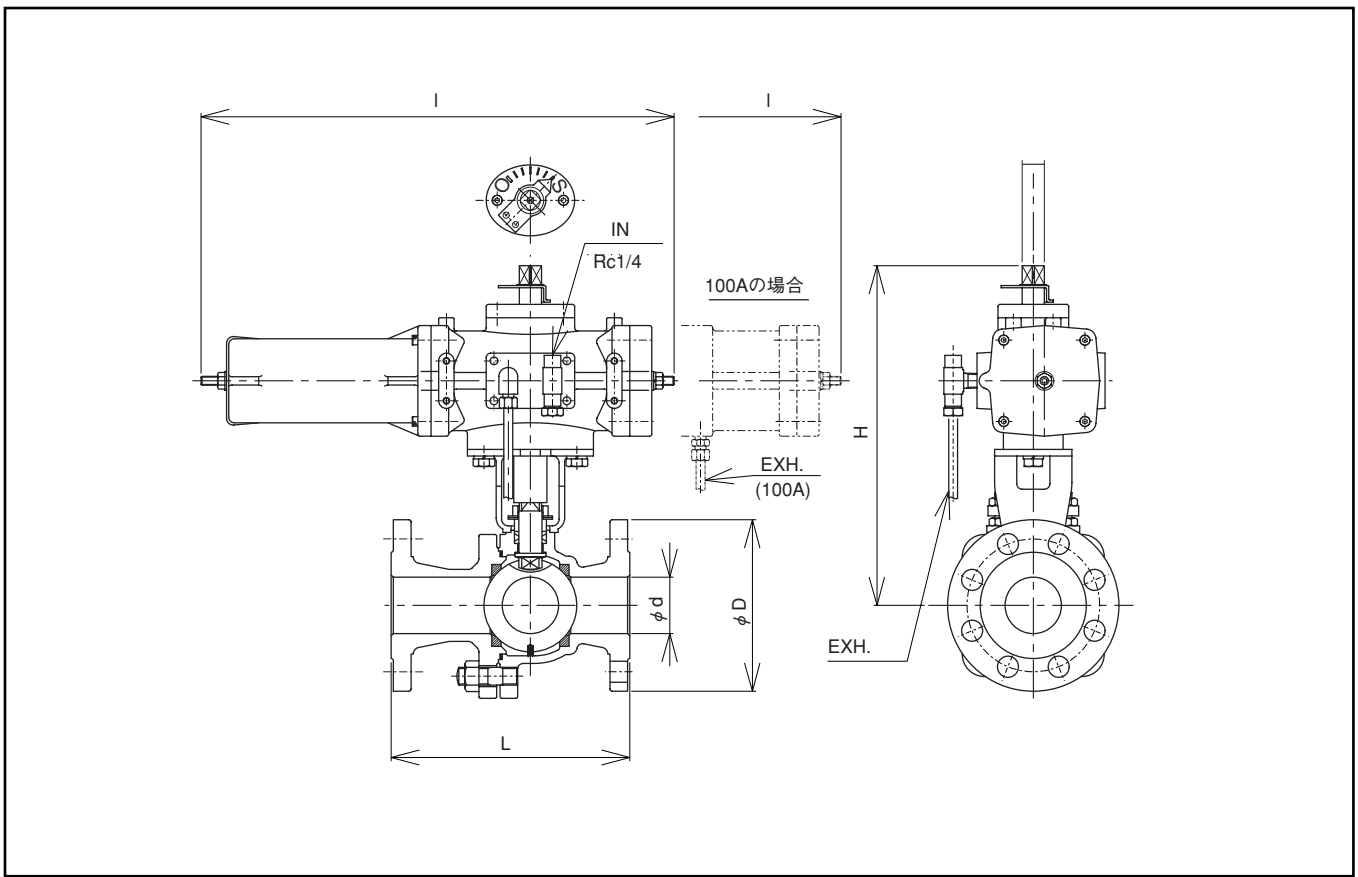

S

STEEL 鉄鋼製品



ボール弁式緊急遮断弁（鋳鋼製）

LEV-209-S

Cast Steel Pneumatic Actuator Operated Ball Valve

製品種別：緊急遮断弁

Category：Emergency Shut-off Valve

サイズ Size	20A~100A		
接続規格 Connection	JIS 20K RF		
主要流体名 Main Fluid	LPG	適用法規等 Applicable Regulation	認定品

仕様 Specification

設計圧力 Design Pressure	1.8MPa	設計温度 Design Temp.	-5~40℃
耐圧試験圧力 Hydrostatic Testing Pressure	2.7MPa	気密試験圧力 Leakage Testing Pressure	1.8MPa

材質 Material

Body	SCPH2 or S25C	Seat Ring	PTFE
Body Cap	SCPH2 or S25C	Gland Packing	PTFE
Ball	SUS304	Actuator	ADC12
Stem	SUS304		

サイズ (Size)	d	L	D	H	I	アクチュエーター形式	重量 Weight	製品コード Code
20A	20	152	100	227	348	MZ-06S	7.4 kg	LEV-209-S-00-020
25A	25	165	125	239	348	MZ-06S	8.9 kg	LEV-209-S-00-025
40A	38	190	140	298	428	MZ-08S	16 kg	LEV-209-S-00-040
50A	51	216	155	307	428	MZ-08S	19 kg	LEV-209-S-00-050
80A	76	283	200	403	543	MZ-11S	38 kg	LEV-209-S-00-080
100A	102	305	225	427	654	MZ-12S	66 kg	LEV-209-S-00-100

アクチュエーター
作動：エアレスクローズ（スプリングリターン）
空気操作圧力：0.4~0.7MPa

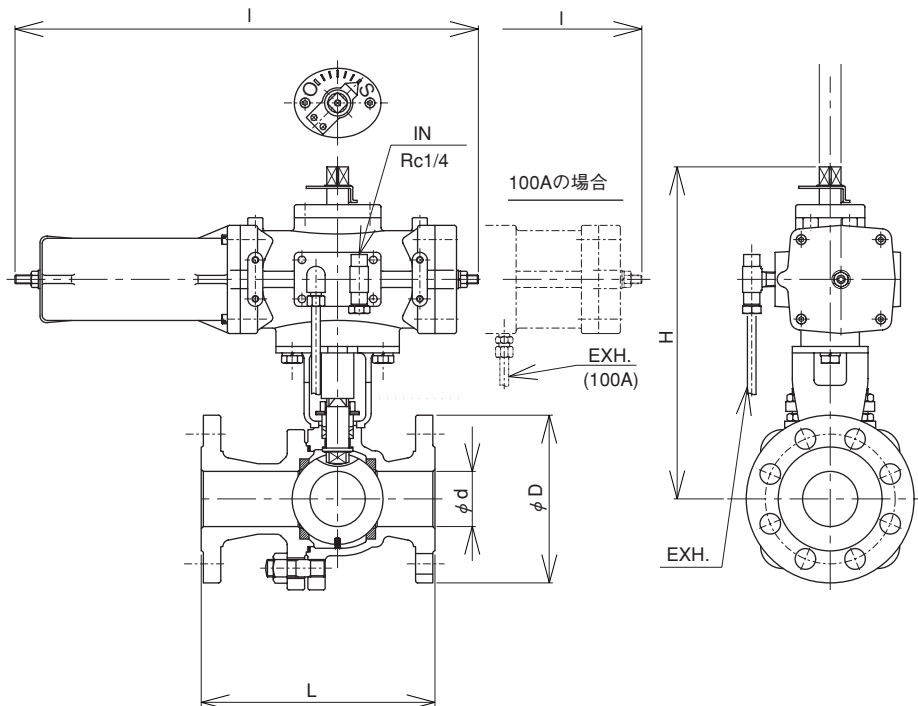

鉄鋼製品
STEEL



空気圧式緊急遮断弁

LEV-PA

Pneumatic Emergency Shut-off Valve

製品種別：緊急遮断弁

Category：Emergency Shut-off Valve

サイズ Size	20A ~ 80A		
接続規格 Connection	JIS 20K RF		
主要流体名 Main Fluid	LPG	適用法規等 Applicable Regulation	認定品

仕様 Specification

設計圧力 Design Pressure	2.4MPa	設計温度 Design Temp.	-5~70℃
耐圧試験圧力 Hydrostatic Testing Pressure	3.9MPa	気密試験圧力 Leakage Testing Pressure	2.4MPa

空気圧シリンダ操作圧力 0.3~0.5MPa
ヒューズメタル溶解温度 75℃

材質 Material

Body	SCPH2	Disk	SUS420J2
Bonnet	S25C	Seat Packing	PTFE
Bush	C3604B	O-Ring	NBR
Spindle	SUS304		

サイズ (Size)	d	D	L	H	重量 Weight	製品コード Code
20A	20	100	160	330	11 kg	LEV-PA-29-020
25A	25	125	180	330	12 kg	LEV-PA-29-025
40A	40	140	220	330	16 kg	LEV-PA-29-040
50A	50	155	240	350	21 kg	LEV-PA-29-050
80A	80	200	320	500	59.6 kg	LEV-PA-29-080

※受注生産品

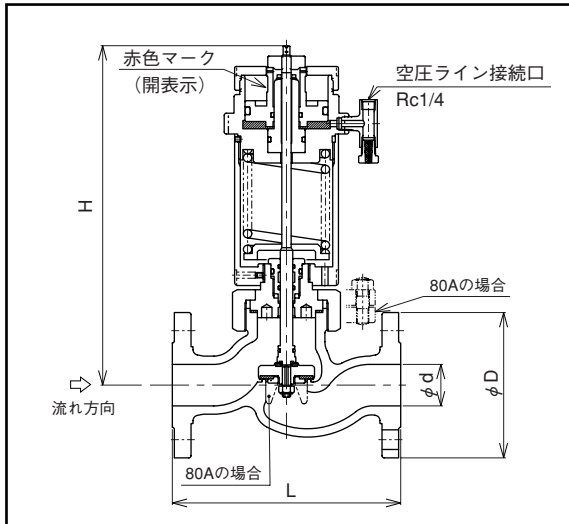

鉄鋼製品
STEEL



空気圧式緊急遮断弁

LEV-PA

Pneumatic Emergency Shut-off Valve

製品種別：緊急遮断弁

Category：Emergency Shut-off Valve

サイズ Size	100A ~ 250A		
接続規格 Connection	JIS 20K RF		
主要流体名 Main Fluid	LPG	適用法規等 Applicable Regulation	

仕様 Specification

設計圧力 Design Pressure	2.4MPa	設計温度 Design Temp.	-5~70℃
耐圧試験圧力 Hydrostatic Testing Pressure	3.9MPa	気密試験圧力 Leakage Testing Pressure	2.4MPa

空気圧シリンダ操作圧力 0.3~0.5 MPa
ヒューズメタル溶解温度 75℃

材質 Material

Body	SCPH2	Seat Packing	PTFE
Bonnet	SCPH2 or S25C	Bush	SUS304
Spindle	SUS304	O-Ring	NBR
Disk	SUS420J2		

サイズ (Size)	d	D	L	H	重量 Weight	製品コード Code	適用法規
100A	100	225	356	760	79.6 kg		認定品
125A	125	270	410	895	89 kg		
150A	150	305	444	980	163 kg		
200A	200	350	559	1060	266 kg		設備品
250A	250	430	622	1215	398 kg		

※受注生産品

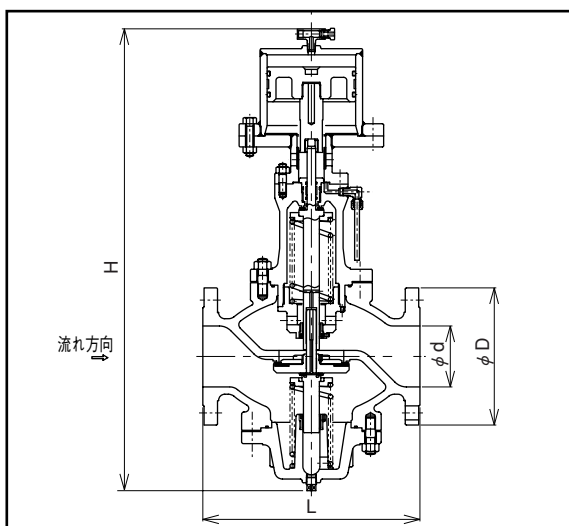

S

STEEL 鉄鋼製品



油圧式緊急遮断弁

Hydraulic Emergency Shut-off Valve

製品種別：緊急遮断弁

Category：Emergency Shut-off Valve

LEV-P

サイズ Size	20A~80A		
接続規格 Connection	JIS 20K RF		
主要流体名 Main Fluid	LPG	適用法規等 Applicable Regulation	認定品

仕様 Specification

設計圧力 Design Pressure	2.4MPa	設計温度 Design Temp.	-5~70℃
耐圧試験圧力 Hydrostatic Testing Pressure	3.9MPa	気密試験圧力 Leakage Testing Pressure	2.4MPa
油圧シリンダ操作圧力 ヒューズメタル溶解温度		2.9~4.9MPa 75℃	

材質 Material

Body	SCPH2	Disk	SUS420J2
Bonnet	S25C	Seat Packing	PTFE
Bush	C3604B	O-Ring	NBR
Spindle	SUS304		

サイズ (Size)	d	D	L	H	重量 Weight	製品コード Code
20A	20	100	160	285	9.8 kg	LEV-P-13-020
25A	25	125	180	285	10.8 kg	LEV-P-13-025
40A	40	140	220	285	14.5 kg	LEV-P-13-040
50A	50	155	240	300	18.4 kg	LEV-P-13-050
80A	80	200	320	440	55.0 kg	LEV-P-13-080

※受注生産品

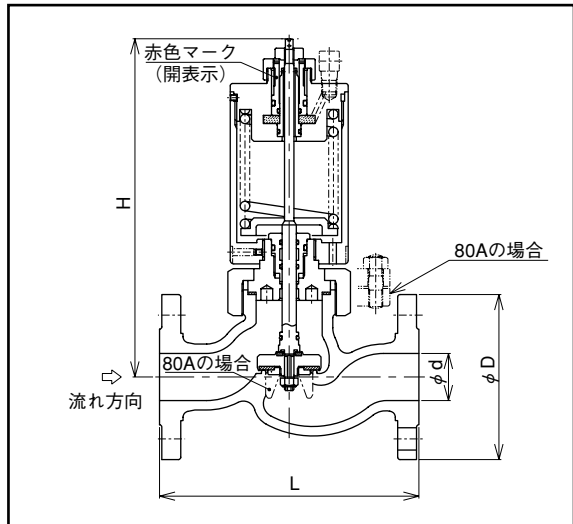

STEEL 鉄鋼製品



油圧式緊急遮断弁

Hydraulic Emergency Shut-off Valve

製品種別：緊急遮断弁

Category：Emergency Shut-off Valve

LEV-P

サイズ Size	100A~250A		
接続規格 Connection	JIS 20K RF		
主要流体名 Main Fluid	LPG	適用法規等 Applicable Regulation	

仕様 Specification

設計圧力 Design Pressure	2.4MPa	設計温度 Design Temp.	-5~70℃
耐圧試験圧力 Hydrostatic Testing Pressure	3.9MPa	気密試験圧力 Leakage Testing Pressure	2.4MPa
油圧シリンダ 操作圧力 ヒューズメタル 溶解温度		2.9~4.9 MPa 75℃	

材質 Material

Body	SCPH2	Seat Packing	PTFE
Bonnet	SCPH2	Bush	SUS304
Spindle	SUS304	O-Ring	NBR
Disk	SUS420J2		

サイズ (Size)	d	D	L	H	重量 Weight	製品コード Code	適用法規
100A	100	225	356	695	77 kg		認定品
125A	125	270	410	795	120 kg		
150A	150	305	444	885	161 kg		
200A	200	350	559	975	264 kg		設備品
250A	250	430	622	1150	395 kg		

※受注生産品

