

**STEEL** 鉄鋼製品



### 鋳鋼製ねじ込み形Y形弁

PV-810BYS

Tread-end Y-type Valve

製品種別：Y形弁

Category：Y-shaped Valve

サイズ Size	25A, 50A	ローディングアームまたはホースに接続し、受払いに使用するY形弁です。	
接続規格 Connection	API ネジ	・ブリーダーバルブを参照下さい。 ・カップリングを参照下さい。	
主要流体名 Main Fluid	LPG	適用法規等 Applicable Regulation	認定品

#### 仕様 Specification

設計圧力 Design Pressure	2.94MPa	設計温度 Design Temp.	-5~70℃
耐圧試験圧力 Hydrostatic Testing Pressure	4.41MPa	気密試験圧力 Leakage Testing Pressure	3.24MPa

#### 材質 Material

Body	SCPH2	Disk	S25C
Bonnet	S25C	Seat Packing	Nylon
Spindle	SUS304	V-Packing	NBR
Gland Nut	S25C		

サイズ (Size)	d	API-T"	L	H	W	重量 Weight	製品コード Code
25A	22	1	180	186	125	3.5 kg	PV-810BYS-43-025
50A	46	2	240	255	160	9 kg	PV-810BYS-43-050

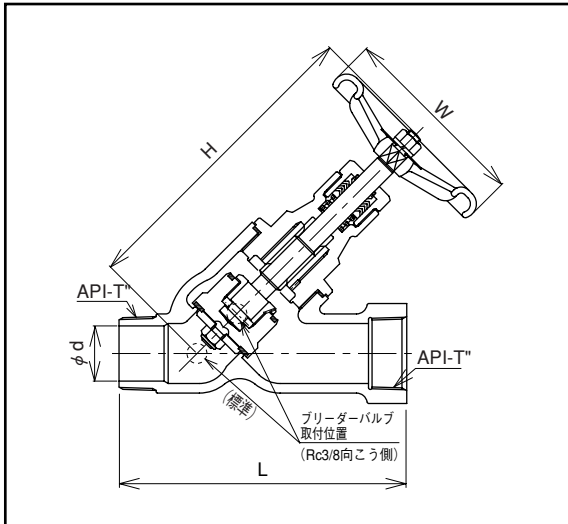

S